

Products list 製品品番表

color	set number
Red	697-0K2-1000
Blue	697-0K2-2000
Slate Gray	697-0K2-5000
Gold	697-0K2-6000
Green	697-0K2-7000

Applicable model 適応車種

- It is design to fit Kawasaki motorcycles which has M8 thread on the handle bar end.
- 本製品はKawasaki純正ノーマルハンドル(M8めねじ形状)へ対応の汎用ブレーキレバーガードセットです。各部品の状況により取り付けられない場合や調整が必要な場合がございます。後記の取り付け方法に従い、必ず実車にて装着確認をしてください。

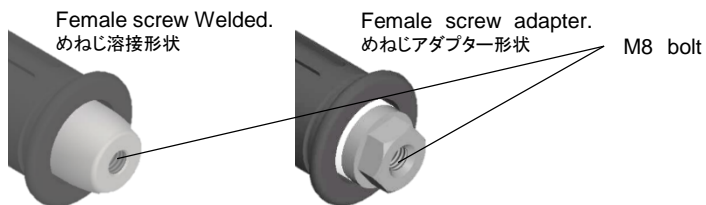

Set contents セット内容

Caution
Retighten all the bolts and nuts at the specified tightening torque before riding.

注意
出荷時は仮締め状態です。使用する際には本書の取り付け方法に従い正しく組付けてください。

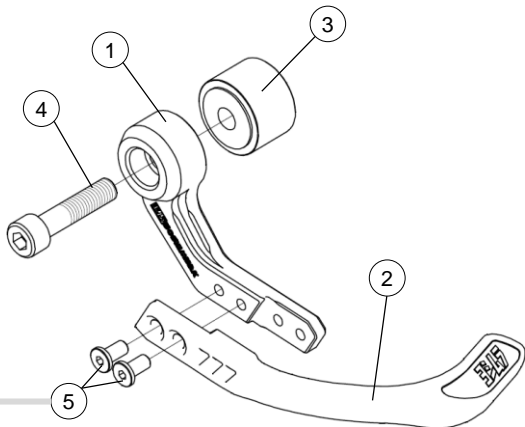

No.	Part No. 品番	Description 品名	Qty 数量
①	697-002-1010	Aluminum Base Red アルミベース レッド	1
	697-002-2010	Aluminum Base Blue アルミベース ブルー	
	697-002-5010	Aluminum Base Slate Gray アルミベース スレートグレー	
	697-002-6010	Aluminum Base Gold アルミベース ゴールド	
	697-002-7010	Aluminum Base Green アルミベース ライムグリーン	
②	697-002-4020	Plastic Arm 樹脂アーム	1
③	697-0K2-4070	Spacer KAWASAKI 18mm スペーサー KAWASAKI 18mm	1
④	800-208-5030	Cap Bolt M8 L30 キャップボルト M8 L30	1
⑤	800-795-3010	Low Head Bolt M5 極低頭ボルト M5 SUS 黒塗装	2

Usage notes 使用上のご注意

- Be sure to read this manual carefully before starting the installation.
- Yoshimura Japan will not bear any responsibility for any losses caused by improper use or installation of this product.
- This manual must be retained until the product is scrapped.
- ご使用前に必ず本取扱説明書をお読みください。
- 本製品の誤った使用や取り付けによって生じた損害については当社は一切その責任を負いません。
- この取扱説明書は、本製品が破棄されるまで確実に保管してください。

Safety precautions 安全上のご注意

WARNING 警告 It indicates potential hazards that may cause serious accident.
反すると重大な事故の原因になります。

- Products installation must be proceeded with appropriate qualification or knowledge.
- Follow instructions on the instruction manual and service manual.
- Make sure all bolts and nuts are sufficiently tightened.
- Pull over the motorcycle if abnormal noise or troubles are detected.
- 製品の取り付けは適切な資格、知識を有する人が行ってください。
- 取り付けや点検は取扱説明書またはサービスマニュアルに記載の方法、要領に従ってください。
- ボルトやナットはサービスマニュアルに従い規定トルクで締め付けをしてください。
- 走行中に異音や部品の脱落などが発生した場合は、直ちに車両を安全な場所に停止させ、走行を中止してください。

CAUTION 注意 It indicates potential hazards that may cause injury or product damage.
反すると傷害や製品損傷の原因になります。

- Cool down engine and muffler before installing or any other work on Yoshimura genuine parts.
- Make sure the Motorcycle is securely positioned on the sufficiently flat place.
- Wear gloves not to get injury when installing products.
- 製品の取り付けは、必ずエンジン・マフラーの冷間時に行ってください。
- 製品の取り付けは、平坦な場所で車両を十分に安定させて行ってください。
- 製品の取り付けは、グローブなどを着用し、製品のエッジ部に注意して行ってください

Installation of Plastic Arm ②樹脂アームの取り付け

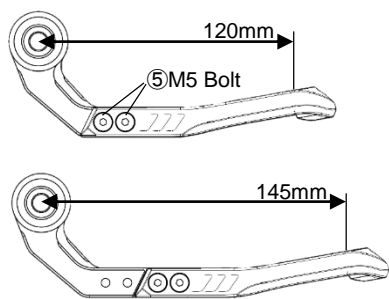

⚠ CAUTION 注意



<Adjustable 2 Positions>

Position Short : 120mm

Position Long : 145mm

• Attach Plastic Arm(②) to Aluminum Base(①) with Low Head Bolts M5(⑤).

● Tightening Torque : 2.5N·m

● Apply thread locking fluid (Low strength)

②アームの取り付け位置によって2段階の長さ調節が可能です。

• ブレーキレバーに干渉しない長さに調節してください。

• ①ベースに②アームを⑤M5ボルトで取り付けます。

● 締め付けトルク : 2.5N·m

● ねじ緩み止め剤 (低強度)を使用してください。

• 装着後はじめの50km、100km走行後は各部点検し、増し締めをしてください。

Installation ハンドルバーへの取り付け

1. Remove the stock handle bar-end RH.

⚠ CAUTION 注意 • Clean the handle bar thread before attaching. If not clean enough it may cause a loosen of lever guard and damage.

2. Attached ①Aluminum Base with ④Bolt. Tightening Torque : 23N/m. Apply thread locking fluid (Medium strength).

1. 既に装着されている純正のハンドルバーエンドを取り外します。

⚠ CAUTION 注意 ハンドルバーねじ部に付着している古いねじ緩み止め剤やゴミ等は取り除いてください。付着した状態で本品を取り付けると、適切に取り付けられず、緩みや破損する可能性があります。大変危険です。

2. 一度①②⑤レバーガード本体と③スペーサーをFig.1の様に組み合わせてハンドルバー先端へ当てがい、ブレーキレバーやスロットル、グリップ等への干渉が無い事を確認します。確認後は一旦取り外します。
3. ④M8キャップボルトを①ベース②スペーサーの順に通し、ねじ緩み止め剤(中強度)を塗布します。②アーム先端の位置を決めながら、トルクレンチを使用し、23N·mで締め付けます。
4. 後記“取り付け後”の内容を確認し取り付け完了です。

Fig.1

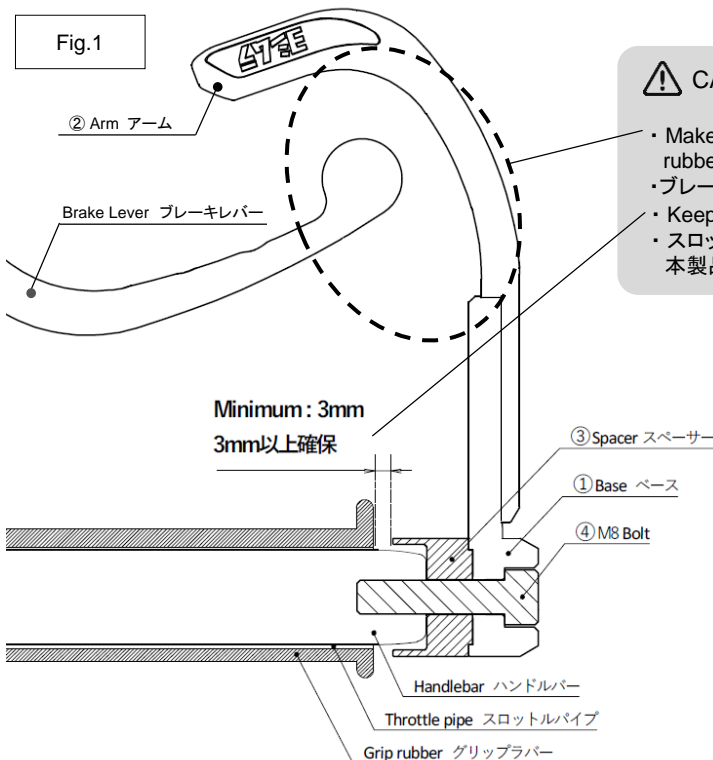

⚠ CAUTION 注意

- Make sure that a brake lever guard does not interfere with a throttle or grip rubber before riding.
- ブレーキレバーを握り、作動範囲に干渉無く操作ができるか確認してください。
- Keep minimum 3mm clearance between grip rubber and the lever guard.
- スロットルパイプやグリップラバーとの間に、3mm以上の隙間を確保してください。本製品が干渉してしまうとスロットルが正常に作動しなくなります。

⚠ WARNING 警告

- Make sure that a brake lever guard does not interfere with a throttle or grip rubber before riding. If neglected, it may cause a serious accident.
- 取り付け時は、使用する前にスロットルが正常に作動することを必ず確認してください。ハンドルバーの変形やスロットル・グリップとの干渉が生じた状態で使用すると、スロットルが正常に回らなくなり、重大な事故の起因となる可能性があります。大変危険です。

After Installation 取り付け後

- Make sure that the lever guard does not interfere with a brake lever.
- Make sure that the lever guard does not touch a faring or screen.
- Make sure that there is no interference with a throttle pipe or grip rubber.
- Retighten all the bolts and nuts at the specified tightening torque.
- ブレーキレバーを握り、レバーの作動範囲に干渉する部分が無い事、動作に問題が無い事を十分に確認してください。
- 装着後ハンドルを左右に切り、カウルやスクリーンなどに干渉しない事を確認してください。
- スロットルパイプやグリップラバーとの干渉が無い事、スロットル動作に問題が無い事を十分に確認してください。
- 装着後はじめ50km、100km走行後に各部点検しネジ部の増し締めをしてください。その後も走行前・後に必ず各部点検をしてください。

- 本製品のアルミの着色はアルマイト処理にて行っており、アルミ自体の表面に酸化皮膜を形成し着色されているものです。
- アルマイト層は5～25ミクロン(0.005～0.025mm)程の膜のため、接触や摩耗によりシルバーのアルミ地が現れますが機能に影響はありません。
- アルマイトによる着色は繊細な調色が困難な為、ロットや材質の違いにより色の誤差があります。
- 紫外線、薬品、洗剤、熱などの要因により、脱色、変色、退色、ヒビ割れすることがあります。
- アルマイト処理の特性上、着色が欠けている場所(電極接点部分)がある場合があります。
- 上記についてはアルマイトの性質上避けられないため、クレーム・保証の対象になりませんので予めご了承ください。

If any failure is found, stop installing or using the product, and notify Yoshimura Japan through the selling dealer. Please note that Yoshimura Japan do not take any responsibility or liability for any damage or loss caused through using this product.

製品に不具合のある場合は取り付け及び使用を中止し、(株)ヨシムラジャパンまでご相談ください。尚、本製品の使用に起因する損害については当社はその責任を一切負いません。

Yoshimura Japan Co.,Ltd.

6748 Nakatsu, Aikawa-machi, Aiko-gun,
Kanagawa-pref. 243-0303 Japan

(株)ヨシムラジャパン

〒243-0303 神奈川県愛甲郡愛川町中津6748

TEL: 0570-00-1954

<http://www.yoshimura-jp.com>