

TMR/TMR-MJN用 Spl.スピゴット 専用注文書

TMR/TMR-MJN用 特注スピゴットをご注文頂く際の専用用紙です。
下記、必要な情報をご記入頂き、ヨシムラジャパンまでFAXをお送りください。

注文受付日： 年 月 日

お名前：

電話番号： fax：

使用バイク：

年式：

使用キャブレター：

キャブレターピッチ：

使用インテークマニホールド：

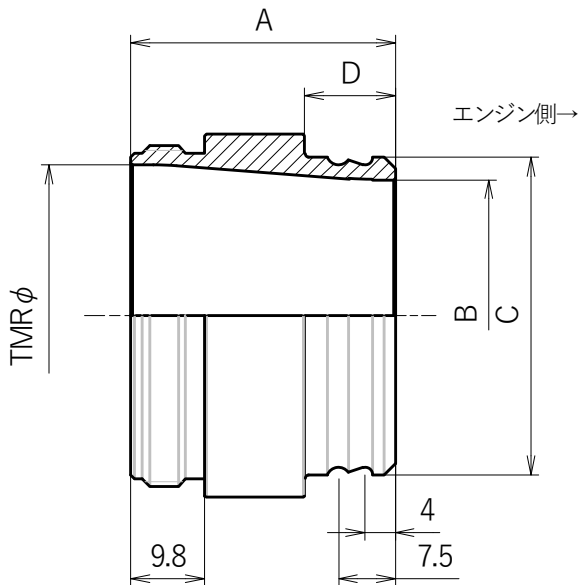

社内管理品番：985-220-0000

ご注文個数： 個/1ヶ¥5,000-税別

TMR口径	ϕ	[mm]
A：スピゴット全長 (キャブレターまでの距離+9.8mm)	L=	[mm]
B：使用されるインテークマニホールド ポート部 内径	ϕ	[mm]
C：使用されるインテークマニホールド 差し込み部 内径	ϕ	[mm]
D：使用されるインテークマニホールド 差し込み部 長さ(深さ)	L=	[mm]

※リブ溝の詳細加工も承ります。詳しくはテクニカルホットラインまでお問い合わせください。

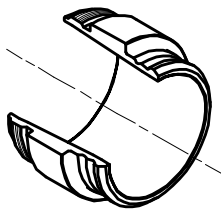

<返送先>

株式会社 ヨシムラジャパン

〒243-0503 神奈川県愛甲郡愛川町中津6748