

エアバルブ装着のご注意

エアバルブは、新品状態とホイール装着時の順番が異なります。
下記の通り、お間違えのないようご注意ください。

①お買い上げ時の状態

ゴムシール(内側)が一番端についています。
※この順番では装着しないでください。

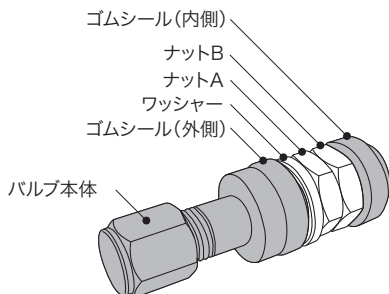

②バラして装着する前の状態

一度すべてのパーツをバルブ本体から外して、下図の順番で再度装着してください。

※ゴムシールの向きにご確認ください。

※アルミホイールのバルブ穴は、二つのゴムシール間になります。

※ナットA,Bは同形状です。

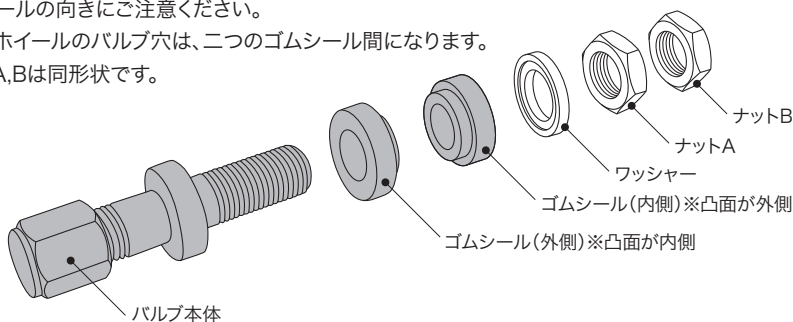

③ホイール装着時の状態

アルミホイールに装着された状態は
右図の順番になります。

