

## HONDA GB350/350S Slip-On GP-MAGNUM105 EXPORT SPEC 政府認証

### 取扱説明書

- 作業に入る前に必ず取扱説明書を熟読して下さい。
- 作業中は本書を手元に置き、指示に従って作業を進めて下さい。
- 本書は製品を廃棄するまで確実に保管して下さい。

- ▲危険** 怠ると怪我につながる注意事項を示してあります。
- ▲注意** 怠ると部品の損傷等につながる注意事項を示してあります。
- 参考** スムーズに作業を進める上でのポイントや参考となる事項を示してあります。

### 1. 適応車種及び諸元表

車名	HONDA GB350 / GB350S	
車両型式	2BL-NC59 / 8BL-NC59	
エンジン型式	NC59E	
認証番号	JMCA1022001208	
サイクロン型式	H47GSCI11A	
素材	SUS304 / Ti	
品番	ステンレスサイレンサー	: 110-47G-5U51
	メタルマジックサイレンサー	: 110-47G-5U21
	チタンブルーサイレンサー	: 110-47G-5U81B
重量	純正マフラー	GB350 : 3.4 kg
		GB350S : 3.3 kg
	ステンレスサイレンサー	: 2.3 kg
	メタルマジックサイレンサー	: 2.3 kg
	チタンブルーサイレンサー	: 2.1 kg

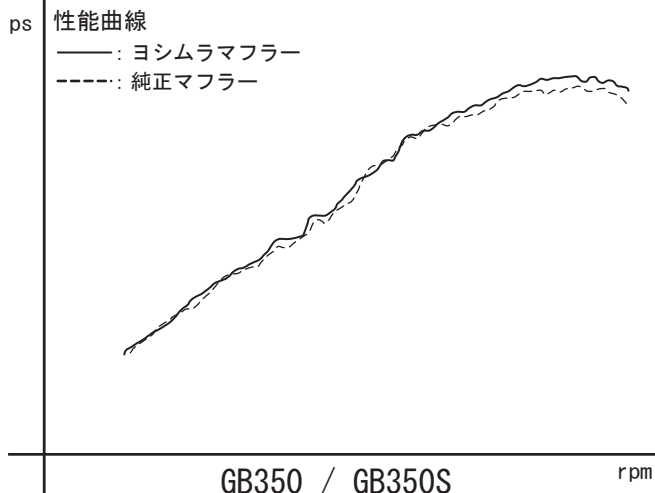

### 2. セット内容

触媒	オイル交換	オイルフィルター交換	センタースタンド	ガスケット	カウル加工	サイレンサーリメイク
無	可能	可能	無	純正品を使用	無	可能

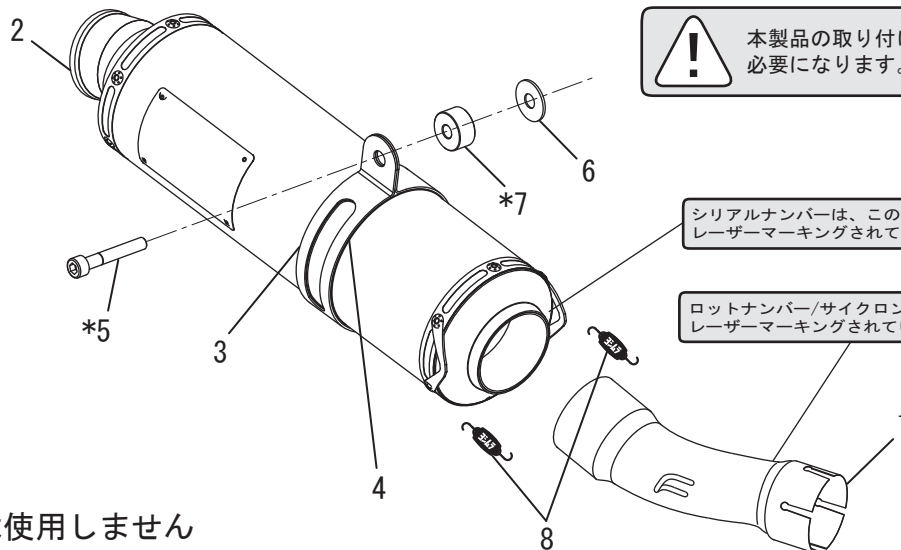

\*: GB350Sでは使用しません

NO.	品名	数	品番	NO.	品名	数	品番
1	テールパイプ	1	115-47G-5U01	*5	キャップボルトM8×60	1	800-208-5060
2	サイレンサー (ステンレスカバー)	1	139-47G-5U50	6	平ワッシャM8×26	1	812-108-2600
	サイレンサー (メタルマジックカバー)		139-47G-5U20	*7	スペーサーカラー 8-25-10	1	850-008-2510
	サイレンサー (チタンブルーカバー)		139-47G-5U80B	8	マフラスプリング (フローティング)	2	118-001-0000
3	サイレンサーバンド	1	162-15R-1059	※	スプリング取付け工具	1	100-000-0000
4	サイレンサーバンド用スペーサーラバー	1	896-002-0536				