

## KAWASAKI Z900RS/Z900RS CAFE オプションヒートガード SET

### 取扱説明書

- 作業に入る前に必ず取扱説明書を熟読して下さい。
- 作業中は本書を手元に置き、指示に従って作業を進めて下さい。
- 本書は製品を廃棄するまで確実に保管して下さい。

製品情報ページ



- ▲危険** 怠ると怪我につながる注意事項を示してあります。
- ▲注意** 怠ると部品の損傷等につながる注意事項を示してあります。
- 参考** スムーズに作業を進める上でのポイントや参考となる事項を示してあります。

### 1. 適応車種及び諸元表

車名	KAWASAKI Z900RS/Z900RS CAFE
車両型式	2BL-ZR900C
品番	194-269-0010

### 2. セット内容



※純正オプションのセンタースタンドをご利用の場合は、ヒートガードとのクリアランスが狭いのでセンタースタンドの解除は静かに行ってください。

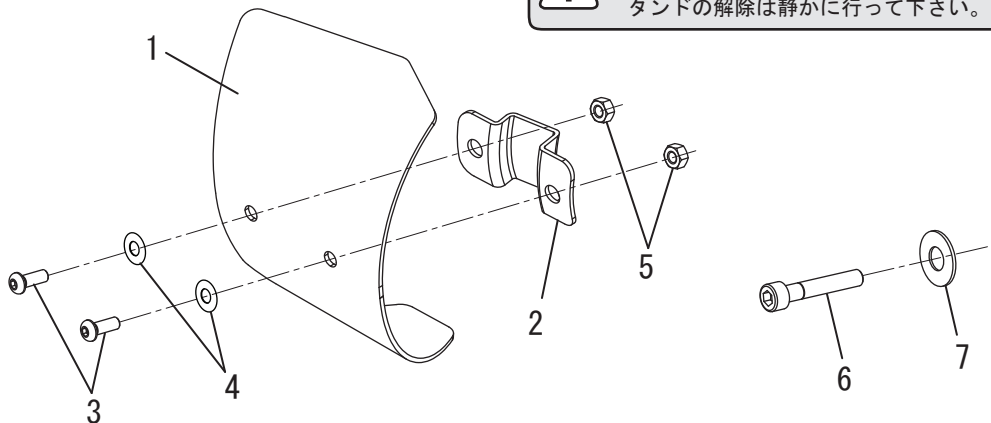

NO.	品名	数	品番	NO.	品名	数	品番
1	ヒートガード	1	161-269-0001	5	UナットM5	2	820-005-0800
2	ヒートガードステー	1	161-269-0010	6	キャップボルトM8×40	1	800-208-5040
3	ボタンボルトM5×10	2	803-205-3010	7	平ワッシャM8×16	1	812-108-1612
4	ボルト用サラバネM5	2	810-205-0000				

### 3. 取付方法

- ▲注意** ※作業時は部品を損傷しないよう注意して作業を行なって下さい。  
※ボルト、ナット締め付けの際は必ず規定トルクを守って下さい。  
ボルト、ナットの脱落・製品の破損の原因になります。

1. SET内容を確認して下さい。
2. メーカー発行のサービスマニュアルを参照し、フレーム等を損傷しないように注意して、車両から純正サイレンサー、又はヨシムラスリップオンマフラーを取り外して下さい。
3. 純正クランプバンドのボルトを外し、⑥キャップボルトM8×40、⑦平ワッシャM8×16を取り付けて下さい。(FIG. 1参照)

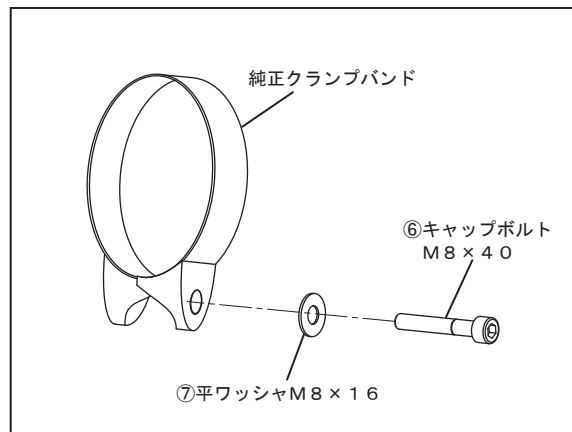

FIG. 1

4. 純正クランプバンドに、②ヒートガードステー、③ボタンボルトM5×10、④ボルト用サラバネM5、⑤UナットM5を使用して、①ヒートガードを仮締めして下さい。  
(FIG. 2参照)

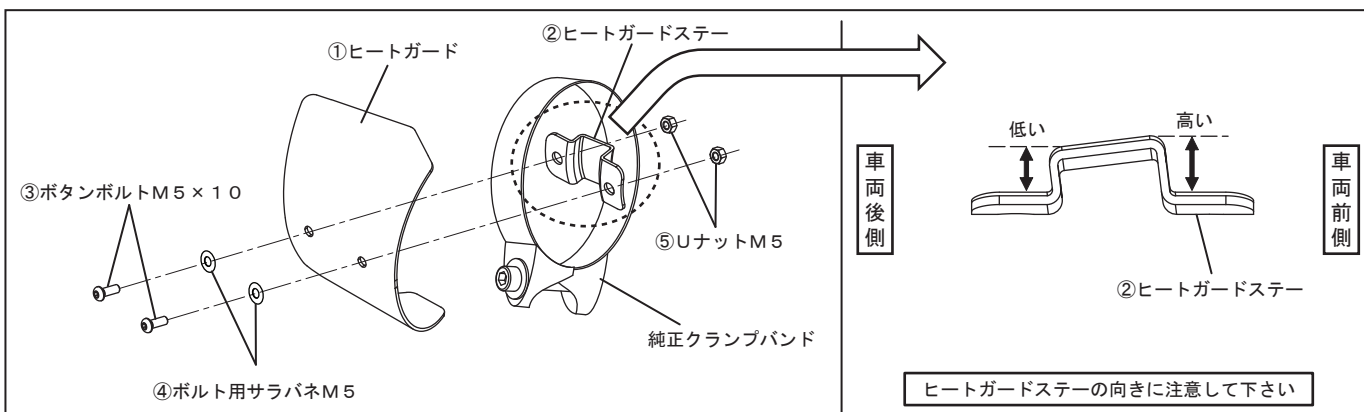

FIG. 2

5. ヨシムラスリップオンマフラーの取扱説明書を参照し、マフラー取り付けまで作業を進めて下さい。

6. マフラーを本締めする前に、下の図説を参照してヒートガードやクランプバンドの位置を調整し、仮締めしたボルト・ナットを規定トルクで締め付けて下さい。(FIG. 3, 4, 5, 6 参照)

**注意** 規定トルク ボタンボルトM5×10 : 5.5Nm

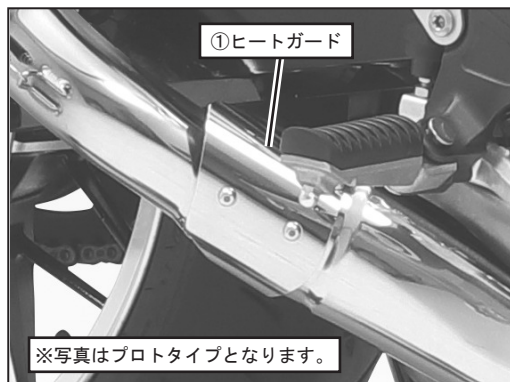

FIG. 3

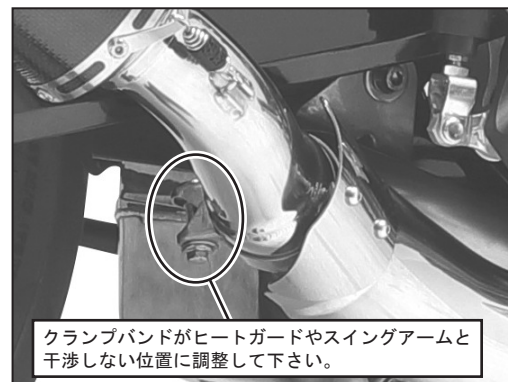

FIG. 4

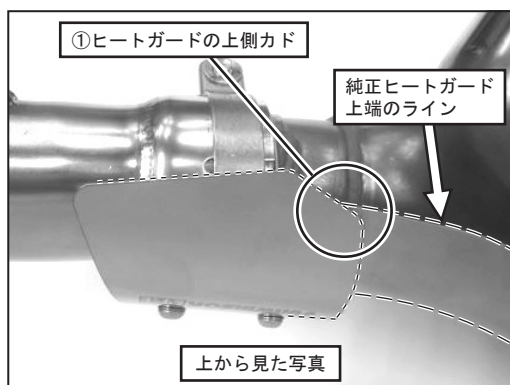

FIG. 5

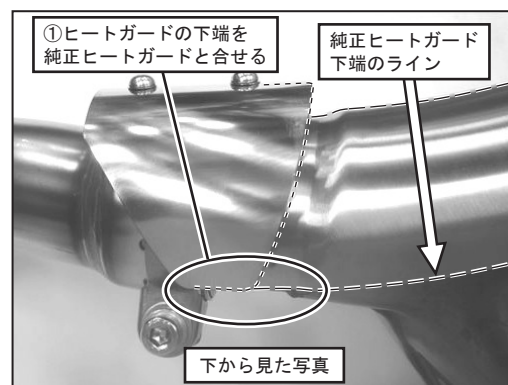

FIG. 6

7. ヨシムラマフラーの取扱説明書を参照し、最後まで作業を進めて下さい。

**注意** 純正オプションのセンタースタンドをご利用の場合は、マフラー取り付け後にセンタースタンドとヒートガードが干渉しないことを確認して下さい。干渉する場合はクランプバンドを緩め、干渉しない位置に調整して下さい。

(株)ヨシムラジャパン 〒243-0303 神奈川県愛甲郡愛川町中津6748

マフラーリメイクのご案内



- ・マフラーに関する技術的なご質問、ご相談
- ・マフラーの修理や商品に関するご質問、ご注文

お問い合わせいただく際は、「商品名」「商品番号」「車種」「車両年式」「車両型式」をご確認の上、ご連絡下さい。

お問い合わせのご案内

